

5. Комплект поставки

1. Клапан (вентиль) запорный **КЗ-400-010**.
2. Паспорт – 1 экз. на партию до 50шт.
3. Руководство по эксплуатации.

6. Свидетельство о приемке, консервации и упаковке

Клапан (вентиль) изготовлен, проверен, упакован и законсервирован в соответствии Технического регламента таможенного союза «О безопасности машин и оборудования (ТР ТС 010/2011)».

Клапан (вентиль) признан годным к эксплуатации. Срок хранения без переконсервации - 2 года.

Дата консервации «___» _____ 20__

7. Гарантийные обязательства

Изготовитель гарантирует соответствие изделия требованиям ТР ТС 010/2011 ЕАЭС N RU Д-СН.РА03.В.10882/23 при соблюдении условий транспортировки, хранения, монтажа и эксплуатации.

Гарантийный срок эксплуатации – 12 месяца со дня ввода в эксплуатацию, но не более 18 месяцев со дня отгрузки заказчику.

Продавец _____
МП

Дата продажи _____

ЕАЭС N RU Д-СН.РА03.В.10882/23

П А С П О Р Т

Клапан (вентиль) запорный

КЗ-400-010

2023

1. Основные сведения об изделии

Клапан (вентиль) запорный **КЗ-400-010**

Заводской номер _____

Дата изготовления « ____ » _____ 20 ____

Предприятие изготовитель – DEVO INTERNATIONAL TRADE CO., LTD,

2. Основные технические данные и характеристики

Проход условный DN, мм **10**.

Давление условное PN, кгс/см² **373**.

Температура рабочей среды Tmax, °C **280**.

(Максимально допустимая температура рабочей среды - 425°C)

Рабочая среда: вода

Соответствует классу герметичности «С» по ГОСТ 9544-93.

3. Результаты гидравлических испытаний

Клапан (вентиль) испытан:

- на прочность и плотность материала Rпр, кгс/см² **450**,

- на герметичность затвора и сальниковых уплотнений Rпл, кгс/см² **380**

4. Сведения об основных деталях и крепеже

№	Наименование	Марка материала	Примечание
1	Корпус	Сталь А 105 + стеллит	
2	Золотник	Сталь 20X13 + стеллит	
3	Шток	Сталь 20X13	
4	Сальниковая набивка	Графит-салициловые кольца	
5	Втулка сальника	Сталь 20X13	
6	Нажимная планка	Сталь А 105	
7	Откидной болт	Сталь А 193	
8	Гайка	Сталь А 194	
9	Бугель	Сталь 25	
10	Резьбовая втулка	Бронза БрАЖ9-4	
11	Маховик	Сталь 3	

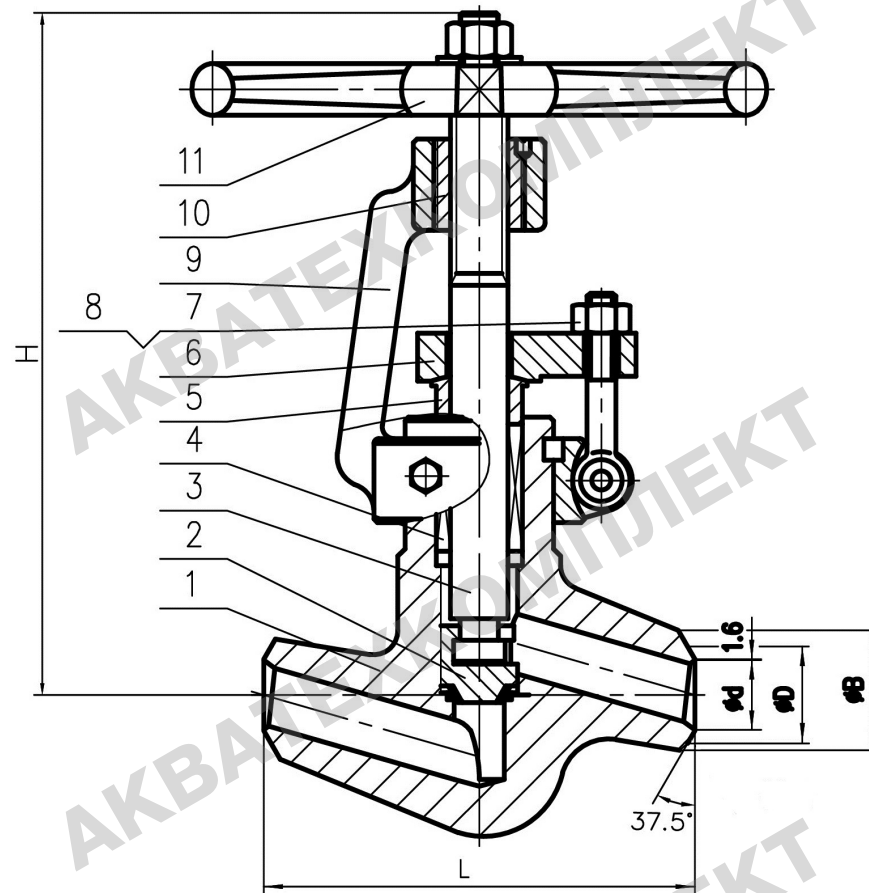

Dn	L	D	d	H	B	Ø сальника
10	110	16	10	185	28	16x3
20	160	28	20	235	40	28x4

АКВАТЕХКОМПЛЕКТ

АКВАТЕХКОМПЛЕКТ

АКВАТЕХКОМПЛЕКТ

АКВАТЕХКОМПЛЕКТ

АКВАТЕХКОМПЛЕКТ

АКВАТЕХКОМПЛЕКТ